

УСТАНОВКА СБОРА И ВОЗВРАТА КОНДЕНСАТА АСТА СЕРИИ УНКО

ОПИСАНИЕ

Установка АСТА серии УНКО может использоваться для перекачивания конденсата и других жидкостей, в том числе в опасных помещениях.

Установка УНКО собирается на базе насоса объёмного действия, работающего при помощи поплавкового механизма. В стандартном исполнении используется насос объёмного действия POP-S производства португальской компании Valsteam ADCA Engineering S.A.

Установка УНКО монтируется на раме в сборе с атмосферным ресивером, всеми необходимыми для работы комплектующими и готова к подключению и эксплуатации. Использование установки позволяет сэкономить на стоимости монтажа и пусконаладочных работах, проводимых, как правило, высокооплачиваемыми специалистами, сократить время, затрачиваемое на подготовку к запуску конденсатных насосов. Приобретая установку, Вы можете быть уверены в том, что все элементы подключены в строгом соответствии с документацией и система будет работать корректно. В том случае, когда производительности одного насоса недостаточно, использование одной общей рамы и ресивера позволяет снизить затраты на обвязку всех насосов в отдельности. С этой целью предлагаются установки, одновременно использующие параллельно подключенные два или три насоса на одной раме.

По запросу может поставляться установка, в которой в качестве управляющей среды служит сжатый воздух.

По запросу может поставляться установка, в которой в качестве управляющей среды служит сжатый воздух.

Как заказать: АСТА-УНКО DN 50

ГАБАРИТНЫЕ РАЗМЕРЫ (мм)

	A	C	D	E	F	G	H	Вес, кг
25	990	255	250	235	1210	450	940	145
40		305	250	285	1210	450	940	154
50	1120	320	250	296	1260	450	940	188
80x50	1140	330	250	310	1330	535	1040	230



СПЕЦИФИКАЦИЯ МАТЕРИАЛОВ

ПОЗ.	НАИМЕНОВАНИЕ
1	Насос
2	Ресивер (атмосферная емкость)
3	Металлическая рама
4	Фильтр
5	Переливной дренаж
6	ТН21 Конденсатоотводчик
7	SW12 Стекло смотровое
8	Гибкая подводка
9	Шаровые краны

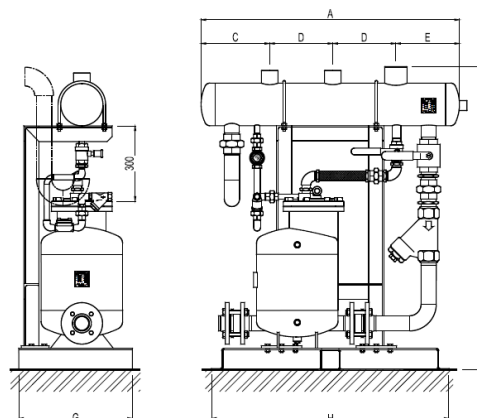
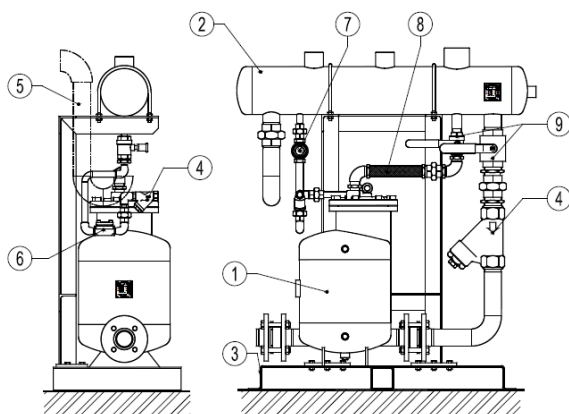

ОГРАНИЧЕНИЯ ПРИМЕНЕНИЯ: Емкость – Макс. рабочее давление: 0,5 бар

ОПИСАНИЕ НА НАСОС ОБЪЁМНОГО ДЕЙСТВИЯ

Насос объёмного действия ADCAMAT POP производится из углеродистой стали (по запросу возможно исполнение с корпусом из нержавеющей стали) и рекомендуется для перекачки высокотемпературных жидкостей, таких как конденсат, масла и других жидкостей.

Насос начинает работать, как только перекачиваемая среда поступает в корпус, и автоматически прекращает работу в случае ее отсутствия.

При определенных условиях насос может использоваться для перекачки жидкости из закрытых емкостей находящихся под вакуумом.

Насос может приводиться в действие давлением пара, сжатого воздуха или других газов и может использоваться для перекачки любых видов неагрессивных жидкостей.

Тип присоединения может быть как фланцевый, так и с внутренней резьбой (используются резьбовые фланцы).



ПРИНЦИП ДЕЙСТВИЯ НАСОСА ОБЪЁМНОГО ДЕЙСТВИЯ ADCAMAT СЕРИЯ POP-S

Жидкость под действием силы тяжести (самотеком) поступает в корпус через обратный клапан, установленной на входе в насос. Заполняя корпус, жидкость поднимает поплавков, который, доходя до верхнего положения, в свою очередь, посредством рычажного механизма открывает клапан подачи управляющей среды, вследствие чего пар или сжатый воздух поступает в корпус насоса. Давление в насосе начинает подниматься до тех пор, пока не превысит противодействие в системе. Под действием давления жидкость открывает обратный клапан, установленный на выходе из насоса, и отводится в дренажный трубопровод. Обратный клапан, установленный на входе в насос препятствует попаданию конденсата в подающий трубопровод. Как только поплавок опустится ниже минимально допустимого уровня, рычажный механизм закрывает клапан подачи управляющей среды и открывает клапан выпускающий воздух из корпуса насоса, чтобы не препятствовать заполнению жидкостью из подающего трубопровода. Определить реальный расход перекачиваемой жидкости можно с помощью механического счетчика циклов срабатываний (поставляется по запросу), который может быть установлен в крышке насоса. Зная объем жидкости помещающийся в насосе за один цикл и количество срабатываний, можно получить информацию по расходу за интересующие Вас промежутки времени.

ОСНОВНЫЕ СВОЙСТВА:	Не требуется подача электроэнергии.
ОПЦИИ:	Полностью из нержавеющей стали. Указатель уровня. Счетчик циклов срабатывания.
ПРИМЕНЕНИЕ:	Перекачка конденсата, высокотемпературных жидкостей.
ИСПОЛНЕНИЯ:	ADCAMAT POP-S – из углеродистой стали ADCAMAT POP-SS – из нержавеющей стали (Корпус из углеродистой стали проходит пескоструйную обработку, имеет металлизированное и лакокрасочное покрытие).
ТИПОРАЗМЕРЫ:	DN 25; DN 40; DN 50; DN 80 x 50.
ТИП ПРИСОЕДИНЕНИЙ:	Фланцевое EN1092–1 PN16. Специальные фланцы по запросу. Внутренняя резьба ISO 7/1 Rp (BS21).
УСТАНОВКА:	Горизонтальная. См. инструкцию по монтажу и эксплуатации.
УПРАВЛЯЮЩАЯ СРЕДА:	Пар или сжатый воздух.

СЧЕТЧИК ЦИКЛОВ СРАБАТЫВАНИЯ:

Поставляется по запросу, может быть установлен непосредственно на крышке насоса или при необходимости (для удобного считывания информации) может быть поднят над насосом на высоту не более одного метра с использованием трубы 1/2".

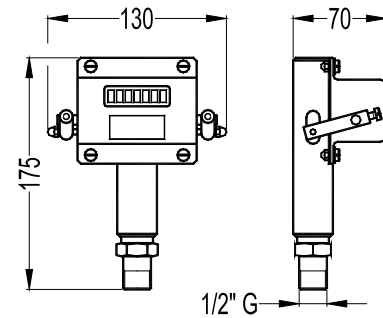

ПЕРЕКАЧКА КОНДЕНСАТА – ОТКРЫТАЯ СИСТЕМА

При использовании насоса ADCAMAT перекачивание горячего конденсата осуществляется без возникновения проблемы кавитации, имеющейся при использовании насосов с электродвигателями.

ВНИМАНИЕ: Не допускается установка запорной арматуры на линии выпуска в атмосферу, от которой должен быть обеспечен слив в ресивер.

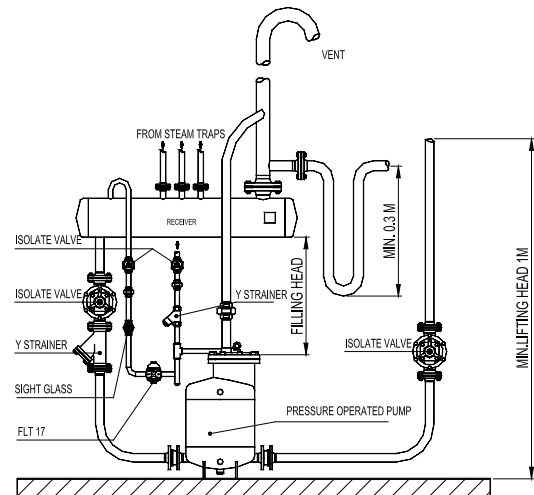

ПЕРЕКАЧКА КОНДЕНСАТА В СИСТЕМАХ ПОД ДАВЛЕНИЕМ С ИСПОЛЬЗОВАНИЕМ КОМБИНАЦИИ НАСОСА ADCAMAT И КОНДЕНСАТООТВОДЧИКА

Когда давление пара в паропроводе выше, чем противодействие в конденсатной линии, работает только конденсатоотводчик.

В тех случаях, когда давление в паропроводе падает ниже, начинает работать насос, перекачивая конденсат через конденсатоотводчик.

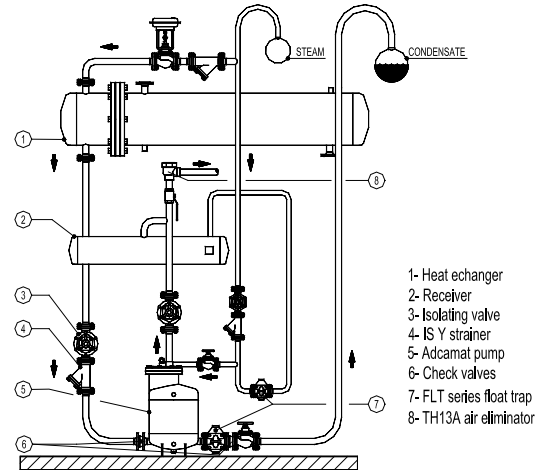

ОТВОД КОНДЕНСАТА ИЗ СИСТЕМ ПОД ВАКУУМОМ (мин. 0,2 бар абсолютного давления).

Размер H1 должен находиться в диапазоне от 1 до 2 метров. Высота подъема H должна быть не менее 1 метра (в противном случае требуется использовать сифон H2). Используйте пар в качестве рабочей среды (максимальное давление 2–3 бара).

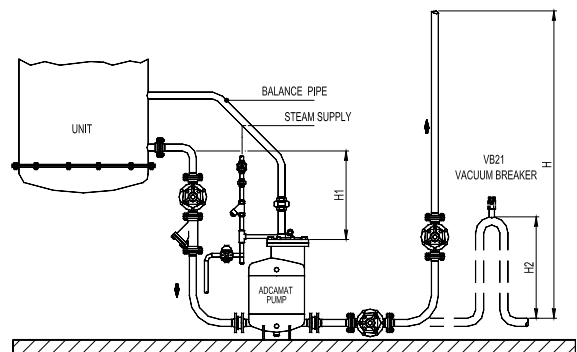

Архангельск (8182)63-90-72
Астана (7172)727-132
Астрахань (8512)99-46-04
Барнаул (3852)73-04-60
Белгород (4722)40-23-64
Брянск (4832)59-03-52
Владивосток (423)249-28-31
Волгоград (844)278-03-48
Вологда (8172)26-41-59
Воронеж (473)204-51-73
Екатеринбург (343)384-55-89

Иваново (4932)77-34-06
Ижевск (3412)26-03-58
Иркутск (395)279-98-46
Казань (843)206-01-48
Калининград (4012)72-03-81
Калуга (4842)92-23-67
Кемерово (3842)65-04-62
Киров (8332)68-02-04
Краснодар (861)203-40-90
Красноярск (391)204-63-61
Курск (4712)77-13-04
Липецк (4742)52-20-81

Магнитогорск (3519)55-03-13
Москва (495)268-04-70
Мурманск (8152)59-64-93
Набережные Челны (8552)20-53-41
Нижний Новгород (831)429-08-12
Новокузнецк (3843)20-46-81
Новосибирск (383)227-86-73
Омск (3812)21-46-40
Орел (4862)44-53-42
Оренбург (3532)37-68-04
Пенза (8412)22-31-16

Пермь (342)205-81-47
Ростов-на-Дону (863)308-18-15
Рязань (4912)46-61-64
Самара (846)206-03-16
Санкт-Петербург (812)309-46-40
Саратов (845)249-38-78
Севастополь (8692)22-31-93
Симферополь (3652)67-13-56
Смоленск (4812)29-41-54
Сочи (862)225-72-31
Ставрополь (8652)20-65-13

Сургут (3462)77-98-35
Тверь (4822)63-31-35
Томск (3822)98-41-53
Тула (4872)74-02-29
Тюмень (3452)66-21-18
Ульяновск (8422)24-23-59
Уфа (347)229-48-12
Хабаровск (4212)92-98-04
Челябинск (351)202-03-61
Череповец (8202)49-02-64
Ярославль (4852)69-52-93

Киргизия (996)312-96-26-47 Казахстан (772)734-952-31 Таджикистан (992)427-82-92-69

<http://www.asta.nt-rt.ru> || atn@nt-rt.ru